

ELEVADA **tecnología**
múltiples prestaciones

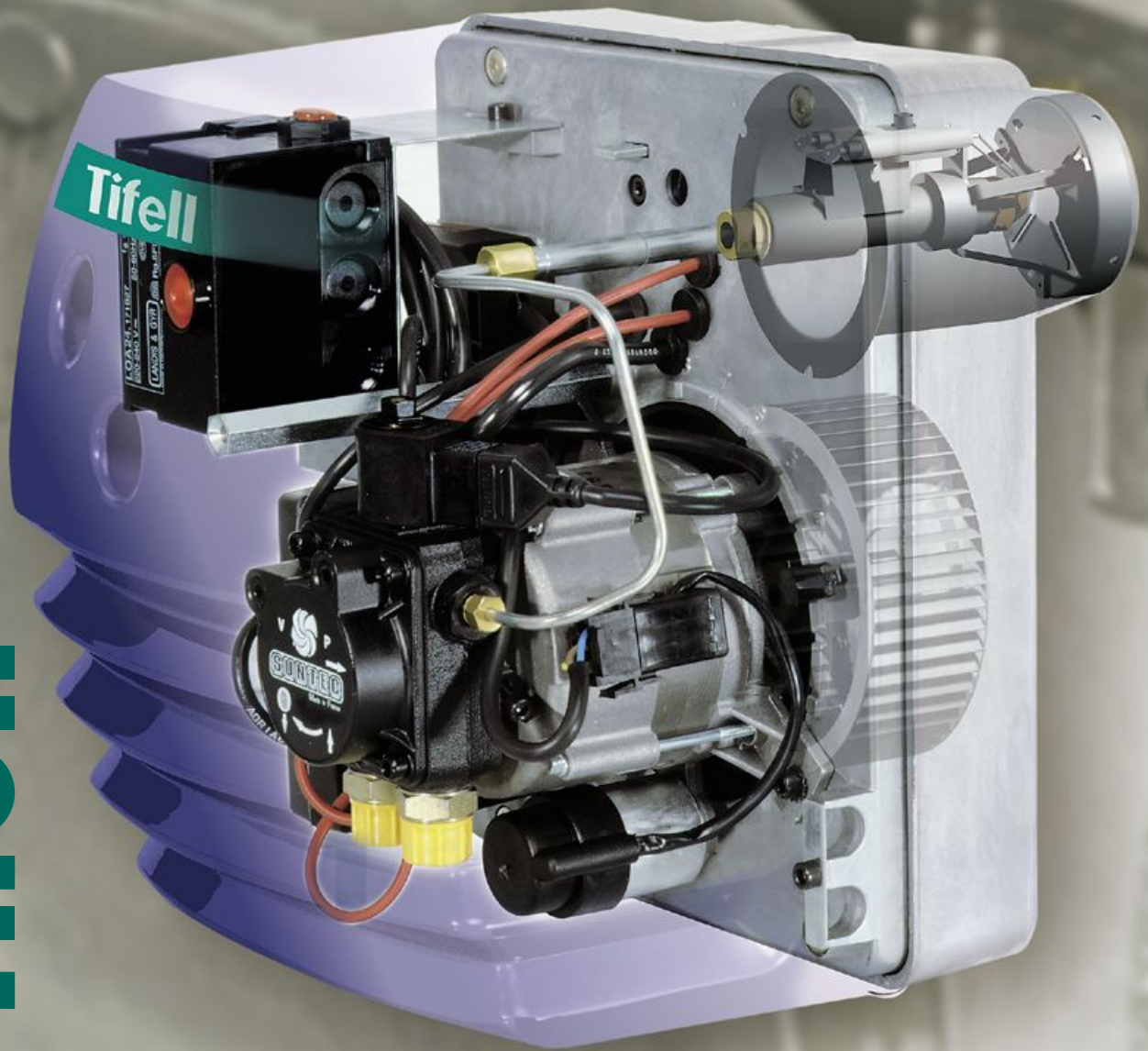

Tifell

Quemadores para gasóleo

quemadores **SERIE TF**

PRESTACIONES

elevada tecnología, múltiples prestaciones

TF / TFV es el quemador preferido por los profesionales debido a su elevada tecnología, múltiples prestaciones, facilidad de mantenimiento, versatilidad y nivel máximo de calidad.

Regulación de la válvula de aire

Por medio de un sencillo mecanismo se regula la válvula de control del caudal de aire. Cuando el quemador está parado se cierra herméticamente de forma automática, consiguiendo que no se produzca un enfriamiento del hogar de la caldera al interrumpir la corriente de aire.

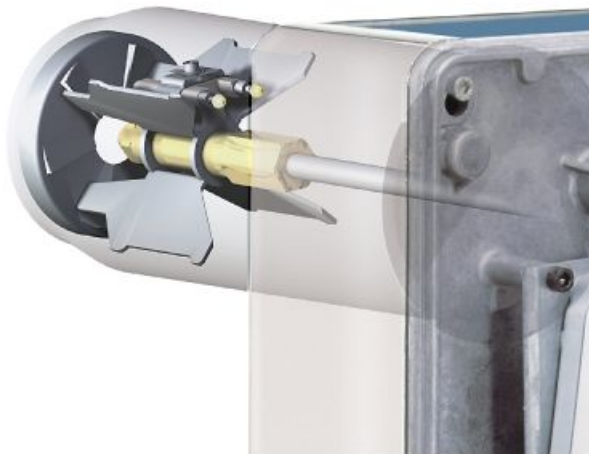

El dispositivo de mezcla garantiza un caudal de aire rectificadamente aerodinámico. Se logran con ello unos valores de combustión óptimos incluso con potencias pequeñas.

Sistema de mezcla

Provistos de precalentador, los modelos "V" consiguen que el combustible alcance la temperatura correcta de pulverización. La presión de la boquilla y la pulverización se mantienen constantes.

Las ventajas que esto conlleva son:

- un mejor encendido
- una mejor puesta en marcha
- una mejor combustión
- un reducido consumo de combustible

Precalentador

Sistema de regulación de aire

Una de las características principales del quemador es el ajuste de la tobera de entrada de aire. Dicho ajuste se realiza continua y progresivamente. De esta forma se puede regular la presión del quemador según la resistencia de la caldera sin que cambie la sección de aspiración (Modelos 4-5).

Mantenimiento

Posibilidad de colgar vertical u horizontalmente la placa base del quemador, quedando todo el sistema de mezcla al alcance del operador. De esta forma el mantenimiento se puede realizar cómodamente en el mínimo tiempo. Para sustituir la boquilla inyectora se coloca el sistema de mezcla en posición vertical, para evitar la entrada de aire y el goteo de combustible.



CARACTERÍSTICAS

características técnicas

Especificaciones técnicas	UNIDADES	Modelos												
		TF-4	TFV-4	TF-4-BE	TFV-4-BE	TF-5	TFV-5	TF-5-BE	TFV-5-BE	TF-1-70	TFV-1-70	TF-1-110	TFV-1-110	TF-1-125
• Consumo	kg/h	1,45-3,40	1,45-3,40	1,45-3,40	1,45-3,40	2,12-4,42	2,12-4,42	2,12-4,42	2,12-4,42	3,28-5,98	3,28-5,98	5,05-8,01	5,05-8,01	6,40-10,79
• Potencia	kW	17-40	17-40	17-40	17-40	25-52	25-52	25-52	25-52	39-71	39-71	60-95	60-95	76-128
• Potencia absorbida	W									110	220	180	290	240

DIMENSIONES

dimensiones generales

Dimensiones	UNIDADES	Modelos												
		TF-4	TFV-4	TF-4-BE	TFV-4-BE	TF-5	TFV-5	TF-5-BE	TFV-5-BE	TF-1-70	TFV-1-70	TF-1-110	TFV-1-110	TF-1-125
• A (ver gráficos)	mm	110	110	200	200	110	110	200	200	296	296	326	326	326
• B (ver gráficos)	mm	67	67	157	157	67	67	157	157	71	71	101	101	101
• C (ver gráficos)	mm	80	80	80	80	80	80	80	80	200	200	200	200	250
• D (ver gráficos)	mm									80	80	90	90	100
• E (ver gráficos)	mm									125-180	125-180	125-180	125-180	
• F (ver gráficos)	mm													150-185

Modelos

TF-1-70 TFV-1-70
TF-1-110 TFV-1-110
TF-1-125

Modelos

TF-4 TFV-4
TF-4-BE TFV-4-BE
TF-5 TFV-5
TF-5-BE TFV-5-BE

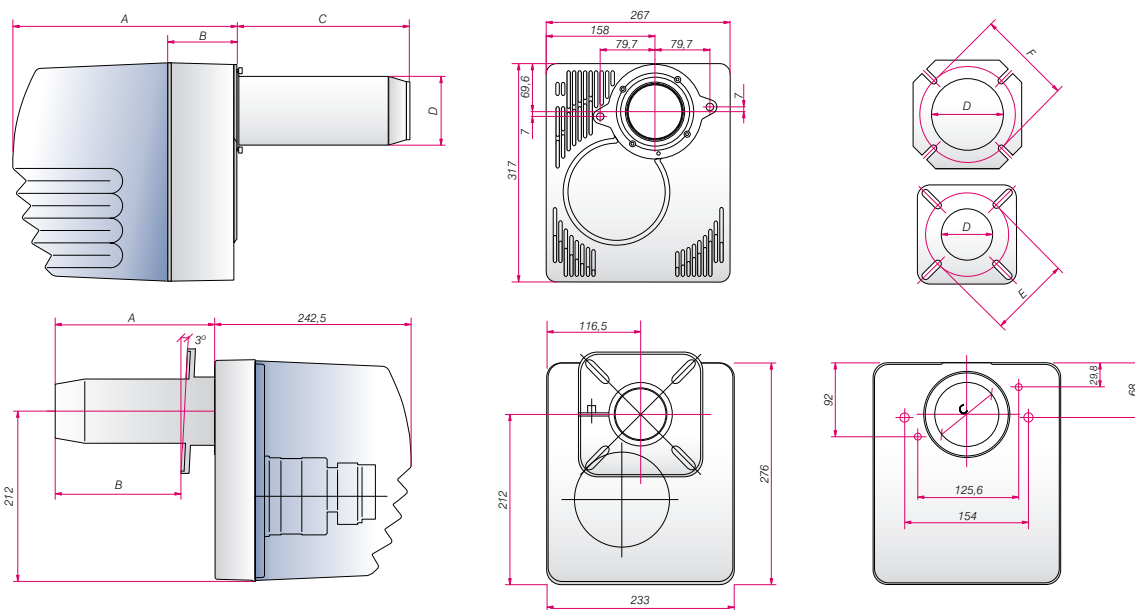

CURVAS

curvas de trabajo ascendentes

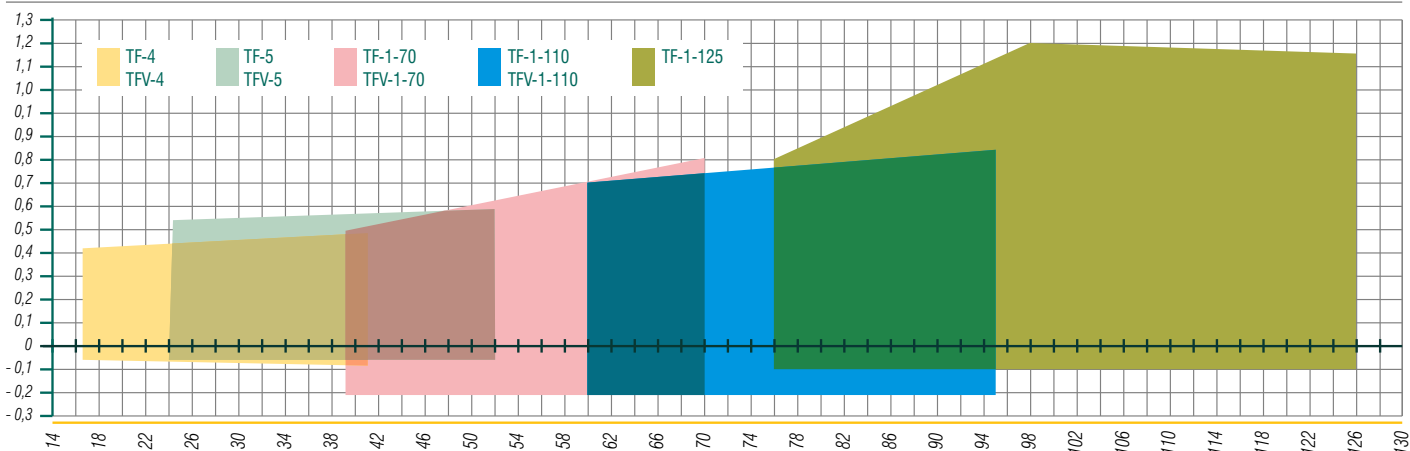

quemadores **TF**
SERIE



Tifell Electro Solar S.A.

C/ Vitoriabidea, 10 - Pol. Ind. Ali Gobeo
Telf.: 945 249 300 • Fax: 945 246 181
C.P. 01010 VITORIA - SPAIN
Web: www.tifell.com • E-mail: tifell@tifell.com

Distribuido por:

